

LA BANDA DE GUERRA LOBOS VICTORIA EN COORDINACION CON LA PRESIDENCIA MUNICIPAL DE CD. VICTORIA CONVOCAN A LA:

IX COPA LOBOS VICTORIA

CONCURSO DE BANDAS DE GUERRA Y ESCOLTAS DE BANDERA

BASES:

➤ LUGAR Y FECHA:

En las instalaciones de la Unidad Deportiva "PTE. Adolfo Ruiz Cortines" a las 09:00 am, en Ciudad Victoria, Tamaulipas el día 21 de Marzo de 2015.

- **CONCURSO DE ESCOLTAS DE BANDERA SE REALIZARA A LAS 08:30 AM EN LAS INSTALACIONES ANTES MENCIONADAS POSTERIORMENTE, EN PUNTO DE LAS 10 HRS. SE REALIZARA EL SORTEO PARA BANDAS DE GUERRA.**

CATEGORIAS

- **PRIMARIAS, SECUNDARIAS Y LIBRES EN BANDAS DE GUERRA**
- **LIBRES EN ESCOLTAS DE BANDERA**

INSCRIPCIONES

Quedan abiertas a partir de la publicación de la presente convocatoria.

- Cada Banda de Guerra deberá comunicarse con el Comité Organizador para que le sea proporcionada la ficha de inscripción.
- E-mail: copa_lobos_victoria@hotmail.com.
- Así como el pago de \$600.00 (Seiscientos pesos 00/100 M.N) para Bandas de guerra, **En categoría primaria** el pago será de \$350.00 (Trescientos Cincuenta pesos 00/100M.N) y \$280.00 (Doscientos Ochenta pesos 00/100 M.N) por escolta de bandera para gastos del evento, el que se cubrirá a través de un depósito a la cuenta 6315 2142 65 del Banco HSBC a nombre de Gilberto García Sánchez.
- Enviar vía e-mail ficha de deposito escaneada antes del 21 de Marzo del 2015 a la cuenta antes mencionadas.

Para mayores informes comunicarse al teléfono: 044-834-13-8-83-92 (whatsapp) o al correo electrónico: copa_lobos_victoria@hotmail.com

NOTA: SE LES PIDE QUE SE HAGA EL DEPOSITO EN TIEMPO Y FORMA PARA PODER TENER LA PREMIACIÓN Y TODO LO QUE SE LES ENTREGARA EN LA COMPETENCIA DE ANTEMANO GRACIAS

INDICACIONES GENERALES

DE LOS PARTICIPANTES	<ul style="list-style-type: none"> ○ Mínimo de 8 elementos cajeros (as), 8 elementos cornetas, corneta de órdenes y su respectivo comandante, un máximo de 12 elementos cajeros (as), 12 elementos cornetas, los cuales se podrán utilizar a según convenga en cada fase del evento. ○ PARA CATEGORIA PRIMARIA el mínimo de 6 cajeros (as) y 6 cornetas, corneta de órdenes y su respectivo comádate.
CATEGORIA PRIMARIA Y SECUNDARIA	<ul style="list-style-type: none"> ○ Deberán de presentar únicamente alumnos inscritos del plantel y presentaran la credencial del plantel con fotografía y selladas así como una relación de participantes firmada por la dirección de la escuela, si alguna Banda de Guerra se le sorprende con elementos ajenos o mayores a la institución o categoría, quedara a consideración del jurado calificador.
<p>CATEGORIA PRIMARIA.- No habrá marcha libre, sin embargo realizaran los siguientes movimientos para su evaluación.- (Partiendo de firmes, en descanso, 1era posición, 2da posición, 1era posición, 3era posición, 1era posición, Paso redoblado, media vuelta, media vuelta y alto.</p>	

- Se realizará según el Manual de Ademanes y Toques Militares editado por la Secretaría de la Defensa Nacional en su edición 1999, la Banda de de Guerra que utilice corneta de órdenes para las entradas en toques quedara a consideración del jurado calificador. Serán 2 toques a sorteo.

Los toques son los siguientes:

- **PRIMARIAS: 1. PASO REDOBLADO, 2. BANDERA, 3. 3DE DIANA, 4.EN DESCANSO**
- **SECUNDARIAS: 1. BANDERA, 2.LLAMADA DE HONOR, 3. ORDEN, 4. LLAMADA PARA ACADEMIAS, 5.- SILENCIO, 6.-. 3 DE DIANA,**
- **LIBRES: 1.ALARMA, 2. BANDERA, 3.DIANA MODERNA (INTRO), 4. LLAMADA PARA ACADEMIAS, 5 LLAMADA DE COMANDANTES, 6. LLAMADA DE ARRESTADOS, 7.-PARTE, 8. SILENCIO,**

EJECUCIÓN DE MARCHA REGLAMENTARIA	<ul style="list-style-type: none"> ○ Marcha N.20-"NOTAS" CATEGORIA PRIMARIA ○ Marcha N. 02 "CHAPARRITO Y BIGOTON" CATEGORÍA SECUNDARIA ○ Marcha N.-04 "DIABLO" CATEGORIA LIBRE
EJECUCIÓN DE MARCHAS LIBRES:	<ul style="list-style-type: none"> ○ Se realizará a pie firme, tendrá un mínimo de 4 minutos y un máximo de 6 minutos. ○ Podrá interpretarse con corneta, clarín o trompeta de caballería. ○ No podrán utilizarse instrumentos o implementos ajenos a las Bandas de Guerra reglamentarias en México.
DE LA PRESENTACIÓN	<ul style="list-style-type: none"> ○ INSTRUMENTOS: (Correcto armado, limpieza e igualdad) ○ UNIFORME: no importa calidad del mismo solo se calificará pulcritud al portarlo, (Limpieza y planchado de las prendas, es obligatorio el uso de golpes en bandas de guerra) ○ AFEITADO Y CORTE DE CABELLO ○ PEINADO DE LAS DAMAS

ESCOLTAS DE BANDERA

INDICACIONES GENERALES

- No habrá límite de Escoltas de Bandera por institución (debiendo realizar la inscripción correspondiente por separado)
- Las escoltas participantes tendrán que estar integradas de 6 elementos para el recorrido y revista
- El asta podrá ser metálica o de madera.
- Las escoltas deberán de presentarse con porta bandera y asta.
- Para su participación tendrán las medidas de una cancha de Básquetbol.
- Las órdenes correrán a cargo del sargento de escolta.
- Para los MOVIMIENTOS SOBRE LA MARCHA no tendrá tiempo únicamente se evaluará que se realicen los movimientos solicitados en esta convocatoria.
- SE REALIZARÁ LA ETAPA DE REVISTA ANTES DE INICIAR CON EL RECORRIDO SE CALIFICARÁ, UNIFORMIDAD EN GENERAL

A).- Ejecución Movimientos sobre la marcha:

A) Este recorrido se realizará en formación de escolta.

B) El no realizar uno o más de los movimientos indicados en la presente convocatoria, será motivo para obtener una calificación de 0 (Cero) Puntos en el aspecto omitido por la escolta y esta también afectará a la evaluación del comandante.

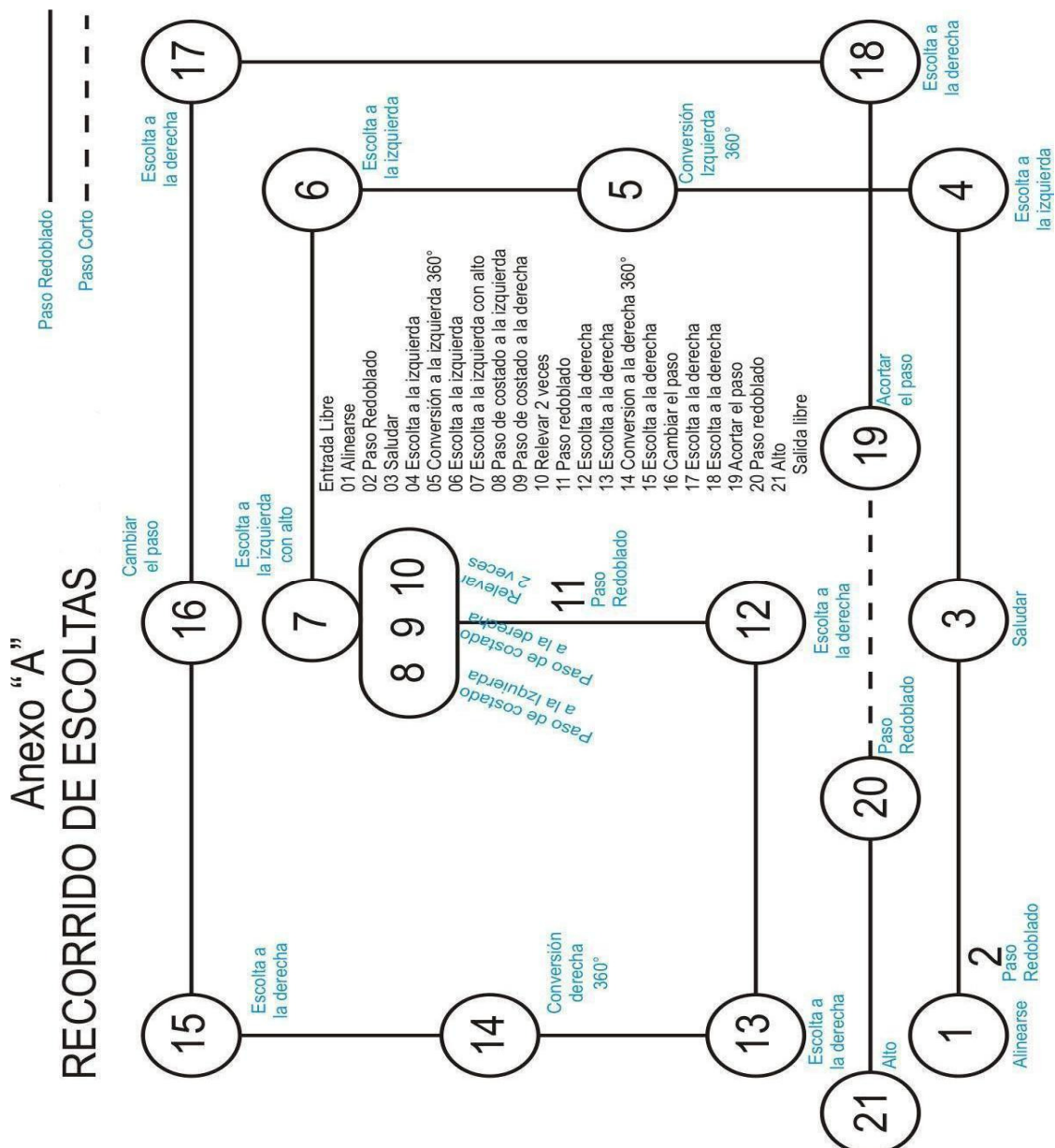

JURADO CALIFICADOR

Será designado por el Comité Organizador., **Y SU FALLO SERA INAPELABLE.**

JUNTA PREVIA (BANDAS DE GUERRA)

Se llevará a cabo el día mencionado en el lugar de Competencia **(10:00am)** presentándose de la siguiente manera, bandas de guerra primaria, secundaria y terminamos con libres, debiendo asistir únicamente el Instructor y/o el Comandante.

NOTA: TODOS LOS GRUPOS PARTICIPANTES, (BANDAS DE GUERRA Y ESCOLTAS DE TODAS LAS CATEGORIAS) DEBERAN PRESENTAR UN OBSERVADOR, ESTO ES CON EL FIN DE EVITAR ERRORES AL MOMENTO DE LAS SUMAS DE LAS HOJAS DE EVALUACION. (Solo se le llamara una vez si no se presenta en un tiempo de máximo 5 minutos, no podrá sumar la calificación)

DE LAS PENALIZACIONES:

SE PENALIZARA CON PUNTOS MENOS A LA ESCOLTA QUE DURANTE LA EJECUCIÓN SE LES CAIGAN TOCADOS, CORDONES DE MANDO, FAJILLAS U OTROS ACCESORIOS.

NO RESPETAR LA HORA DE INICIO (LLEGAR TARDE).

FALTA DE RESPETO A LOS SIMBOLOS PATRIOS, A LOS COMPETIDORES, A LOS JUECES Y AL RESTO DE LAS PERSONAS PRESENTES.

PREMIACIÓN POR CATEGORÍA PARA BANDA DE GUERRA Y ESCOLTAS DE BANDERA

PRIMER LUGAR

PLACA DE LUGAR

SEGUNDO LUGAR

PLACA DE LUGAR

TERCER LUGAR

PLACA DE LUGAR

MEJOR COMANDANTE, MEJOR SARGENTO DE ESCOLTA

PLACA DE LUGAR

MEJOR CORNETA DE ÓRDENES, MEJOR ABANDERADO(A)

PLACA DE LUGAR

MEJOR INSTRUCTOR DE LA COPA LOBOS VICTORIA.

\$800.00 (OCHOCIENTOS PESOS 00/100M.N) EN EFECTIVO

(PARA ESTA COMPETENCIA UNICAMENTE PODRAN PARTICIPAR LOS INSTRUCTORES DE CADA BANDA DE GUERRA PARTICIPANTE, SE CALIFICARA PRACTICO Y TEORICO, SERA UN CONCURSO PARA TODAS LAS CATEGORIAS.)

NOTA: SE DARA A CONOCER EN TIEMPO Y FORMA LA DEMAS PREMIACIÓN Y LO QUE LOS PATROCINADORES DARAN.

TRANSITORIO

Los casos no previstos en la presente convocatoria serán resueltos por el Comité Organizador.

ATENTAMENTE

A 13 DE ENERO DEL 2015 CD. VICTORIA, TAMPS

LIC. ALEJANDRO ETIENNE LLANO

PRESIENTE MUNICIPAL DE CD. VICTORIA TAMAULIPAS

PROF. GILBERTO GARCIA SANCHEZ

PRESIDENTE DEL COMITÉ ORGANIZADOR